



Bobcat

One Tough Animal

ÉQUIPEMENT DE COMPACTAGE

ROULEAU DE TRANCHÉE

EMEA



ONE TOUGH ANIM

► NOTRE MISSION

Nous aidons les opérateurs à en faire plus, même dans les conditions les plus difficiles et les situations les plus complexes. Là où nos clients expriment un besoin, nous leur fournissons les moyens.

PRÉSENTATION



► L'HISTOIRE DE BOBCAT

En 1958, la société Melroe Manufacturing Company présente une chargeuse frontale compacte qui évolue rapidement pour devenir le modèle M400, la première véritable chargeuse compacte sur pneus au monde. La société adopte bientôt le nom de marque « Bobcat » aujourd'hui célèbre dans le monde entier et dont le succès a participé à l'évolution du secteur des machines de chantier compactes.

► CENTRE D'INNOVATION DE DOBŘÍŠ

Aujourd'hui, le siège social EMEA de Bobcat de Dobříš, en République tchèque, sert de pôle d'innovation. Là, une usine de fabrication produit environ 25 000 machines par an pour les clients de la région EMEA et l'export mondial. Le site abrite également le Centre d'innovation Bobcat, où le développement de produits et de rigoureux tests sont conduits dans des installations dernier cri comme des chambres anéchoïques et climatiques.



► BOBCAT AUJOURD'HUI

Riche de plus de 60 ans d'expérience dans la construction et d'engagement perpétuel envers l'innovation, Bobcat a produit des millions de machines. Réputées pour leurs performances, leur fiabilité et leur confort sans pareil, les machines de la marque répondent à une grande diversité de besoins. Aménagement paysager, déneigement, construction, démolition ou travaux routiers : Bobcat aide ses clients à en faire plus.



COMPACTAGE COMPLET

► UNE MACHINE, DES POSSIBILITÉS INFINIES

Pilotée par une télécommande à énergie solaire pour une visibilité et un confort optimaux, cette machine est non seulement robuste, mais aussi remarquablement maniable.



► COMMANDE AVANCÉE

Notre rouleau de tranchée est équipé d'une télécommande à énergie solaire permettant un fonctionnement à distance sans vibration qui peut prendre en charge jusqu'à 10 machines sans interférence de signal.

P. 6-7



► INFORMATIONS EN TEMPS RÉEL

Le système de mesure du compactage Bobcat pour le modèle TR75 vous permet de connaître visuellement la fermeté du sol en temps réel, ce qui facilite les tâches de compactage et améliore la productivité. **P. 6-7**



► **FACILITÉ D'ENTRETIEN**
Comme toutes nos machines, nos équipements de compactage permettent un entretien rapide et facile, et vous font ainsi économiser du temps et de l'argent.
P. 8-9



► **UNE ADAPTABILITÉ OPTIMALE**
Personnalisez votre rouleau de tranchée alimenté par un moteur Yanmar grâce à plusieurs largeurs de tambour et à des extensions réglables.
P. 8-9

CONFORT ET EFFICACITÉ



► COMMANDE À DISTANCE

L'utilisation d'une télécommande à énergie solaire permet aux opérateurs de rester à une distance sûre du rouleau de tranchée, ce qui élimine les vibrations. Un maximum de 10 machines peuvent fonctionner sur un même chantier sans interférence de signal.

De plus, plusieurs fonctions vous garantissent un contrôle permanent de la machine : le moteur s'éteint automatiquement si la distance est trop courte ou trop longue, et la technologie infrarouge arrête la machine si vous perdez le contact visuel.



► SYSTÈME DE MESURE DU COMPACTAGE

Le compactage n'est pas une question d'approximation grâce au système de mesure du compactage Bobcat, disponible pour le modèle TR75. Ce système permet de connaître visuellement la fermeté du sol en temps réel, améliorant ainsi la productivité et l'efficacité tout en garantissant la précision des niveaux de compactage.







DURABILITÉ ET POLYVALENCE



► FACILITÉ D'ENTRETIEN

Grâce aux larges ouvertures du capot, l'entretien du modèle TR75 s'effectue rapidement et sans souci ! De plus, la conception novatrice de son joint articulé ne nécessite aucun entretien et garantit une utilisation fluide.



► L'OUTIL IDÉAL POUR VOS TRAVAUX

Les travaux de tranchée peuvent être difficiles, mais vous pouvez compter sur nous ! Notre rouleau de tranchée est disponible en deux largeurs de tambour pour vous offrir une plus grande polyvalence. Vous recherchez encore plus de flexibilité ? Le modèle TR75 peut être ajusté directement sur le chantier grâce aux extensions de tambour en option.

► MOTEUR EFFICACE

Efficace et puissant, le moteur Yanmar de notre rouleau de tranchée se caractérise par des niveaux sonores réduits et une consommation de diesel optimale.



ADAPTABLE PAR NATURE

► APPLICATIONS

Une petite machine qui relève de grands défis. Le rouleau de tranchée Bobcat est une machine exceptionnellement polyvalente grâce à sa productivité élevée et à ses performances réglables. Ce n'est pas la taille qui compte, après tout. Ce qui compte, ce sont les nombreuses façons d'utiliser votre équipement.

- Construction de pipelines
- Promotion immobilière commerciale, résidentielle , et industrielle
- Travaux de remblayage de structures
- Espaces de travail étroits
- Installations électriques et installation de câbles
- Sites de dépôt et décharges



CARACTÉRISTIQUES TECHNIQUES

CARACTÉRISTIQUES TECHNIQUES		
		TR75
POIDS ET DIMENSIONS		
Longueur de la machine	A	1 980 mm
Empattement	B	1 000 mm
Hauteur de la machine	C	1 317 mm
Hauteur de la machine (capot)	D	1 282 mm
Largeur de la machine	E	601 mm
Largeur du tambour	F	640 / 850 mm
Longueur de la machine	G	2 227 mm
Diamètre du tambour	I	525 mm
Poids en ordre de marche		1 340 / 1 450 kg
Angle d'oscillation		± 7°
Vitesse de travail		1,4 km/h
Vitesse de déplacement		2,8 km/h
Aptitude en pente		30%
Rayon de braquage intérieur		1 540 / 1 440 mm
Rayon de braquage extérieur		2 190 / 2 290 mm
MOTEUR		
Fabricant		Yanmar 3TNV80F
Puissance fournie		14,6 kW / 19,6 ch
Moteur conforme aux normes d'émission		EU Stage V
Couple maxi		68,4 Nm / 1 800 tr/min
Nombre de cylindres		3 / refroidissement à eau
Système d'entraînement		Hydrostatique
FORCES DE COMPACTAGE		
Fréquence		40 Hz (2 400 VPM)
Amplitude		1,1 / 0,6 mm
Force centrifuge		75 / 36 kN
DIVERS		
Contenance du réservoir de carburant		28 l
Capacité en huile hydraulique		16 l

Certaines caractéristiques techniques reposent sur des calculs techniques et non sur des mesures réelles. Les caractéristiques techniques sont données à titre de comparaison uniquement et sont susceptibles d'être modifiées sans préavis. Les caractéristiques techniques de votre machine Bobcat peuvent varier en raison de variations normales dans la conception, la fabrication, les conditions d'utilisation et d'autres facteurs. Les images associées aux unités Bobcat peuvent représenter un équipement non standard.

DIMENSIONS

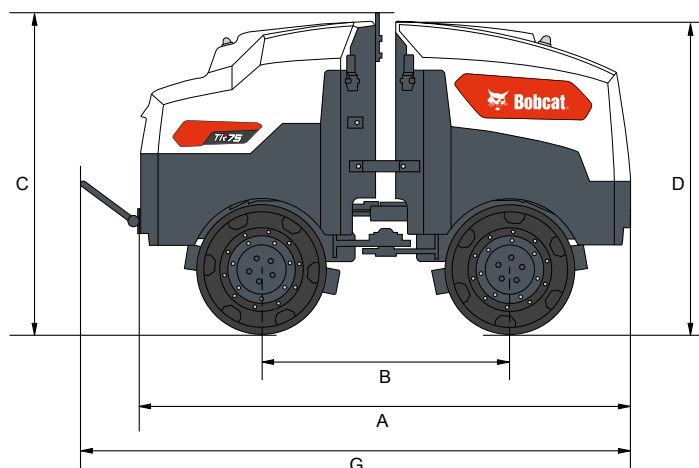

POSSIBILITÉS DE FINANCEMENT

FINANCEMENT SUR 24, 36 OU 48 MOIS*

Profitez de nos programmes de financement sur 24, 36 ou 48 - mois avec possibilité de taux à 0 % et améliorez l'état de votre trésorerie. Renseignez-vous auprès de votre concessionnaire pour connaître les offres de financement.

340 MACHINES / 150 FAMILLES D'ACCESSOIRES / 1 TOUGH ANIMAL



CHARGEUSES COMPACTES SUR PNEUS



CHARGEUSES COMPACTES SUR CHENILLES



CHARGEUSES ARTICULÉES LÉGÈRES



PELLES COMPACTES



CHARIOTS ÉLÉVATEURS

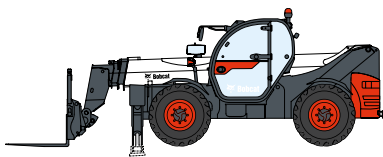

TÉLESCOPIQUES

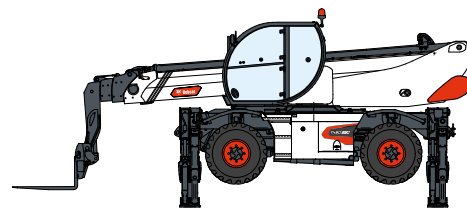

TÉLESCOPIQUES ROTATIFS

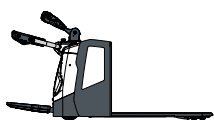

ÉQUIPEMENTS D'ENTREPOSAGE

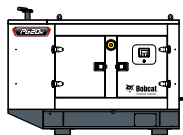

GROUPES ÉLECTROGÈNES

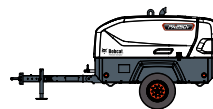

COMPRESSEURS D'AIR



ÉQUIPEMENTS DE COMPACTAGE



MINI-CHARGEUSES SUR CHENILLES



TONDEUSES

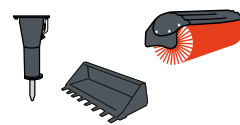

ACCESSOIRES

BERNARD FREI
soulever ↑ déplacer → transporter

2114 Fleurier | Tél 032 867 20 20 | www.bernardfrei.ch



Bobcat

DOOSAN

Bobcat est une filiale du groupe Doosan. Doosan, leader mondial spécialisé dans les équipements de construction, les solutions dédiées à l'eau et à l'énergie, les moteurs et l'ingénierie, est au service de ses clients et des collectivités depuis plus d'un siècle. | Bobcat et le logo Bobcat sont des marques déposées de Bobcat Company aux États-Unis et dans d'autres pays. ©2024 Bobcat Company. Tous droits réservés.

www.bobcat.com

©2024 BOBCAT B4501922-FR (08-24)

*Les possibilités de financement peuvent varier selon les pays et les concessionnaires. Renseignez-vous auprès de votre concessionnaire pour connaître les possibilités de financement actuelles. Offre soumise à certaines conditions.

Doosan Bobcat EMEA, U Kodetky 1810, 263 12 Dobříš, République tchèque